

# Lasersystem SL50 Thunder



## Maximale Laserleistung

Der SL50-Thunder basiert auf dem erfolgreichen ALS 35S. Er ist einer der schnellsten am Markt erhältlichen Laserhandarbeitsplätze: Durch die max. gemittelte Leistung von 120 Watt und einer Impulsfolgefrequenz von 25 Schuss (optional 50 Hz) pro Sekunde eignet sich das Gerät besonders zur Serienfertigung. Insbesondere beim Schweißen von Nähten wird die Bearbeitungszeit auf ein Minimum reduziert. Durch die optionale Modenblende kann der Strahldurchmesser auf nur noch 0,05 mm reduziert werden. Das ist besonders für sehr filigrane Werkstücke von großem Vorteil. Das Gehäuse besteht aus einer hochwertig geschweißten Edelstahlkonstruktion. Eine Arbeitskammer mit herausnehmbarem Boden bietet zusätzlich Flexibilität bei der Bearbeitung von größeren Werkstücken.



## Maximum Laser Performance

The SL 50 Thunder is based on the successful ALS 35 S model. It is one of the fastest handcraft laser workstations available on the market: the device is especially suitable for series production due to its max. averaged performance of 120 Watt and a pulse frequency of 25 cycles per second. Processing time is reduced to a minimum, especially when welding seams. The optional mode aperture enables the beam diameter to be reduced to a mere 0.05 mm. This is of especially great benefit for very delicate workpieces. The casing is a welded high-grade steel construction. A working chamber with removable bottom provides additional flexibility in the handling of large work pieces.

# Lasersystem SL50 Thunder

## SL50

Technische Daten / technical data

Impulsspitzenleistung / peak pulse power	10 KW
max gemittelte Leistung / max average power	120 W
Impulsenergie / pulse energy	0,15 - 95 Joule
Pulsfrequenz / pulse frequency	Einzel/single - 25 Hz*
Impulsdauer / pulse duration	0,5 - 20 ms
Strahldurchmesser / spot diameter	0,2 - 2,0 mm**
Programmspeicher / program memory	39

\* optional 50 Hz \*\*optional: 0,05 - 2,0 mm

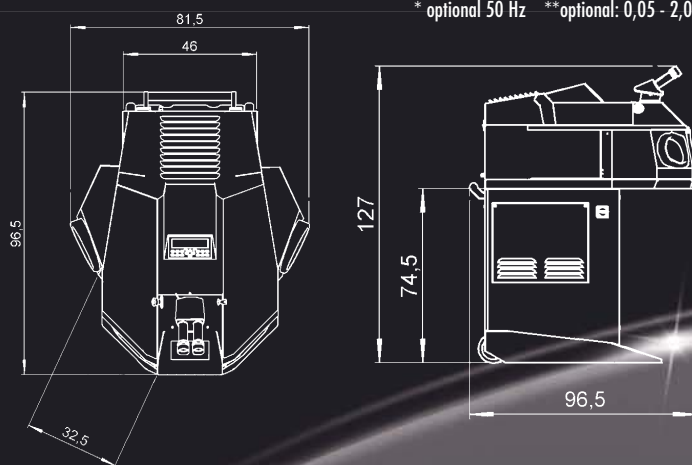

### Vorteile im Überblick

- 120 W gemittelte Leistung
- Große Arbeitskammer
- Boden herausnehmbar
- Ideal für die Serienfertigung
- ergonomische Arbeitsposition
- Energie Effizient
- Robuste Edelstahlkonstruktion
- Wartungsfreundlich



Intergro Co., Ltd  
107-107/1 Sudprasert Rd.(Left), Bangkhlo, Bangkholaem  
Bangkok 10120 Thailand  
Tel : (662) 6885080-3, Fax : (662) 688-5095, E-mail : sales@intergro.co.th

[www.intergro.co.th](http://www.intergro.co.th)